

Napęd do bramy przesuwnej

KSE380

Automat do bramy przesuwnej KSE380 to mocniejsza wersja napędu KSE180. Co je różni? Przede wszystkim mocniejszy silnik, dzięki czemu mechanizm może być wykorzystywany do obsługi cięższych i trudniej przesuwających się bram. Jakich konkretnie? W przypadku tego modelu masa całkowita przesuwanej bramy może dochodzić nawet do 2000 kg. Dlatego napęd będzie idealny wszędzie tam, gdzie przyda się większy zapas mocy.

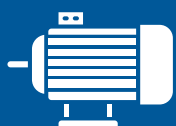

BEZSZCZOTKOWY
SILNIK 230V AC

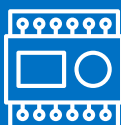

FUNKcjONALNY
STEROWNIK



HYBRYDOWA
PRZEKŁADNIA



OBsŁUGA BRAM
DO 2000KG

Funkcje podstawowe:

- miękki start i stop
- funkcja automatycznego zamykania
- zabezpieczenie termiczne przed przegrzaniem silnika.
- sygnalizacja diodami LED aktualnego stanu pracy automatu.
- możliwość obsługi do 30 pilotów.
- możliwość włączenia blokady zabezpieczającej przed przypadkowym wciśnięciem przycisku pilota.
- możliwość podłączenia zewnętrznych przycisków zewnętrznych oraz urządzeń sterujących (np. wideodomofon, moduł GSM, radioodbiornik)
- płynna regulacja momentu obrotowego.
- ręczne wysprzęglanie bramy w razie braku napięcia sieci 230V.

Specyfikacja techniczna:

Zasilanie	230VAC/50Hz
Silnik	230VAC/550W
Maksymalna długość bramy	18 m
Maksymalny ciężar bramy	2000 kg
Prędkość przesuwu bramy	~12 m/min
Wyjściowy moment siły	>18 Nm
Klasa szczelności	IP44
Czujnik położenia bramy	Magnetyczne wyłączniki krańcowe
Zasięg zdalnego sterowania	do 100m
Dzienna ilość cykli	≤480 (20/60 min.)
Temperatura pracy	-30°C ~ +60°C

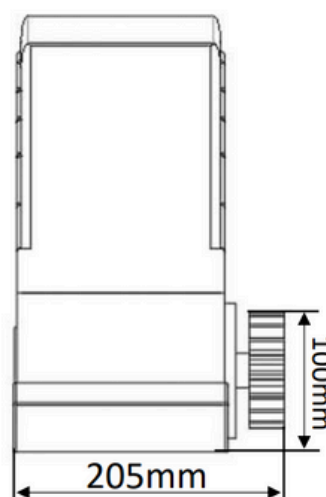
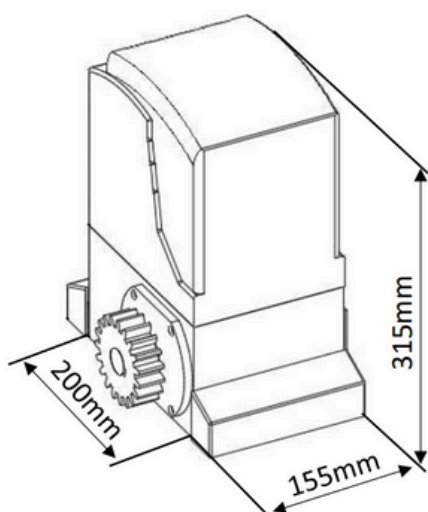
Wymiary:

Dostępne warianty:

W ofercie dostępne są również inne napędy z serii KSE

Model	KSE180-DG	KSE380	KSE380-DG	KSE800S	KSE1200
Maksymalna długość bramy	18m	18m	18m	18m	18m
Prędkość obrotowa	12m/min.	12m/min.	12-24 [m/min]	18m/min.	12m/min.
Maksymalna waga bramy	1000kg	2000kg	2500kg	800kg	1200kg
Intensywność użytkowania	niska	niska	niska	średnia	wysoka

Kompatybilne akcesoria:**PILOTY ZDALNEGO STEROWANIA**

PS-01



PS-02



PS-03



PS-10

LAMPY SYGNALIZACYJNE

LS-U



LS-K

FOTOKOMÓRKI

FK-02

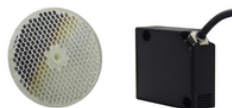

FK-03

ZEWNĘTRZNE MODUŁY STERUJĄCE

RC-ZW



PZ-01



SBW-02/ANT



PROXIMA SOS

KLAWIATURY KODOWE

KZ-01



KZ-03

Kompatybilne akcesoria:

LISTWY ZĘBATE



**LISTWY ZĘBATE
METALOWE**