

Napęd do bramy przesuwnej

KSE1200

KSE1200 to napęd do bramy przesuwnej o wadze do 1200kg. Automat wyróżnia się nowoczesnym designem oraz wysoką jakością wykonania. Przeznaczony jest do intensywnego użytkowania więc sprawdzi się na wjazdach do instytucji publicznych, firm czy parkingów. Z powodzeniem nadaje się także jako automat do bramy na prywatnej posesji.

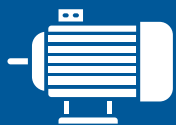

BEZSZCZOTKOWY
SILNIK 24V



NAWET 960 CYKLI
DZIENNIE



METALOWA
PRZEKŁADNIA



OBSŁUGA BRAM
DO 1200KG

Funkcje podstawowe:

- miękki start i miękki stop
- funkcja automatycznego zamykania regulowana w zakresie od 1 do 99 sekund
- wbudowane oświetlenie sygnalizacyjne LED
- zabezpieczenie przeciążeniowe w przypadku napotkania przeszkody
- sygnalizacja aktualnego stanu pracy automatu na wyświetlaczu
- możliwość obsługi do 99 pilotów
- wbudowany hamulec elektromagnetyczny, uniemożliwiający siłowe otwarcie bramy
- możliwość podłączenia zewnętrznych przycisków zewnętrznych oraz urządzeń sterujących (np. wideodomofon, moduł GSM, radioodbiornik)
- możliwość częściowego otwierania bramy, bez konieczności wykonania pełnego zakresu pracy
- ręczne wysprzęglanie bramy w razie braku napięcia sieci 230V
- tryb nauki szerokości przejazdu i kontrola położenia bramy
- przeznaczony do intensywnej pracy (nawet 960 cykli na dobę)

Specyfikacja techniczna:

Zasilanie	230VAC/50Hz
Silnik	24VDC/120W
Maksymalna długość bramy	18 m
Maksymalny ciężar bramy	1200 kg
Prędkość przesuwu bramy	~12 m/min
Wyjściowy moment siły	>18 Nm
Klasa szczelności	IP44
Czujnik położenia bramy	Enkoder hallotronowy, wyłączniki krańcowe
Zasięg zdalnego sterowania	do 100m
Dzienna ilość cykli	≤960 (40/60 min.)
Temperatura pracy	-30°C ~ +60°C

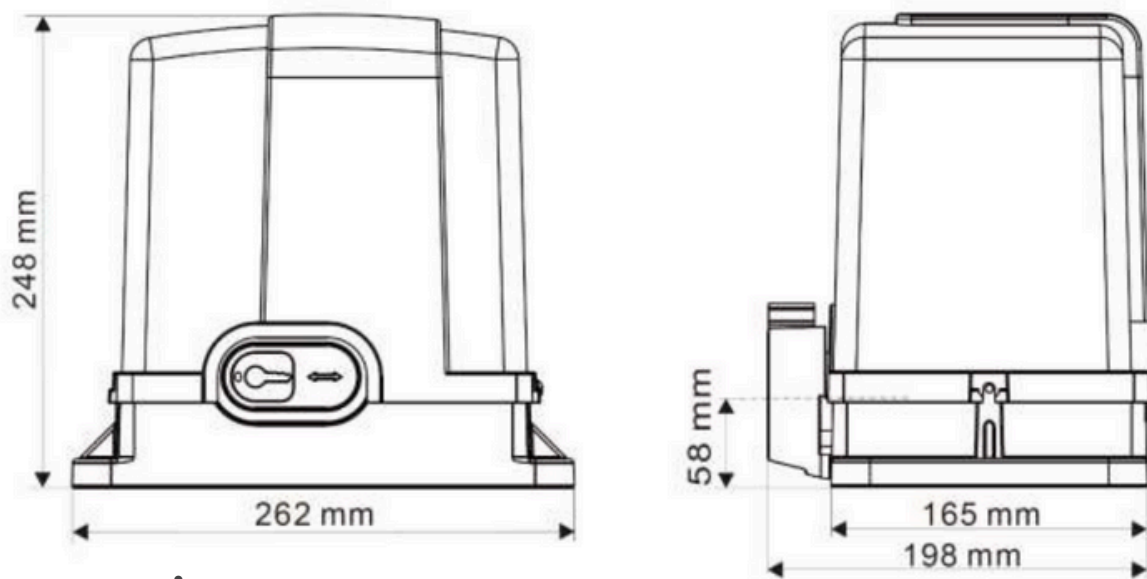
Wymiary:

Dostępne warianty:

W ofercie dostępne są również inne napędy z serii KSE

Model	KSE180-DG	KSE380	KSE380-DG	KSE800S	KSE1200
Maksymalna długość bramy	18m	18m	18m	18m	18m
Prędkość obrotowa	12m/min.	12m/min.	12-24 [m/min]	18m/min.	12m/min.
Maksymalna waga bramy	1000kg	2000kg	2500kg	800kg	1200kg
Intensywność użytkowania	niska	niska	niska	średnia	wysoka

Kompatybilne akcesoria:**PILOTY ZDALNEGO STEROWANIA****PS-01*****PS-02*****PS-03*****PS-05*****PS-10**

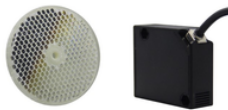
* (TYLKO PRZY UŻYCIU RADIA RC-ZW)

LAMPY SYGNALIZACYJNE**LS-U****LS-K****FOTOKOMÓRKI****FK-02****FK-03****ZEWNĘTRZNE MODUŁY STERUJĄCE****RC-ZW****PZ-01****SBW-02/ANT****PROXIMA SOS****KLAWIATURY KODOWE****KZ-01****KZ-03**

Kompatybilne akcesoria:**LISTWY ZĘBATE****LISTWY ZĘBATE
METALOWE****LISTWY ZĘBATE
NYLONOWE***

* (WAGA BRAMY MAX. 300 KG)