

Napęd do bramy skrzydłowej

ETM-Fold

Automat ETM-FOLD przeznaczony jest do bram skrzydłowych, osadzonych na szerokich słupkach, w których głębokość osadzenia zawiasu wynosi nawet do 32 cm. Schludna, wykonana z wytrzymałego tworzywa obudowa chroni solidne silniki o mocy 80W oraz metalowe przekładnie. Napędzają one skrzydła bramy za pomocą stalowych, łamanych ramion. W przypadku braku prądu siłowniki można wysprzęglić za pomocą dołączonych do zestawu kluczy i otworzyć bramę ręcznie.

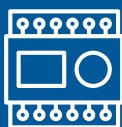

PROFESJONALNA
CENTRALA
STERUJĄCA



CICHA ORAZ
SZYBKA PRACA



DEDYKOWANE
UCHWYTY
MONTAŻOWE



METALOWA
PRZEKŁADNIA

Funkcje podstawowe:

- waga skrzydła do 300 kg
- długość skrzydła do 3 m
- solidny silnik 24V DC
- pewna i stabilna praca
- prosty montaż oraz łatwa obsługa
- wytrzymała metalowa przekładnia
- samohamowność
- profesjonalna centrala sterująca
- nowoczesny design
- możliwość sterowania z zewnętrznych przycisków lub modułów, np. WiFi, GSM, itp.
- zabezpieczenia optyczne, amperometryczne i termiczne
- miękki start i stop
- funkcja automatycznego zamykania bramy po ustawionym czasie
- otwieranie jednego skrzydła – furtka

Specyfikacja techniczna:

Zasilanie	230VAC/50Hz
Silnik	24VDC/80W
Minimalna szerokość słupka	17cm
Maksymalny ciężar skrzydła bramy	300 kg
Max. długość skrzydła bramy	3m
Minimalna przewiewność skrzydła bramy	50%
Maksymalna głębokość osadzenia zawiasu od krawędzi słupka	32 cm
Klasa szczelności	IP55
Zatrzymywanie skrzydeł	Wyłączniki krańcowe
Zabezpieczenia	Termiczne, amperometryczne, czasowe
Zasięg zdalnego sterowania	Max. 100m
Stosowanie odbojnika	Opcjonalne
Temperatura pracy	-25°C ~ +65°C
Dzienna ilość cykli	≤480 (20/60 min.)

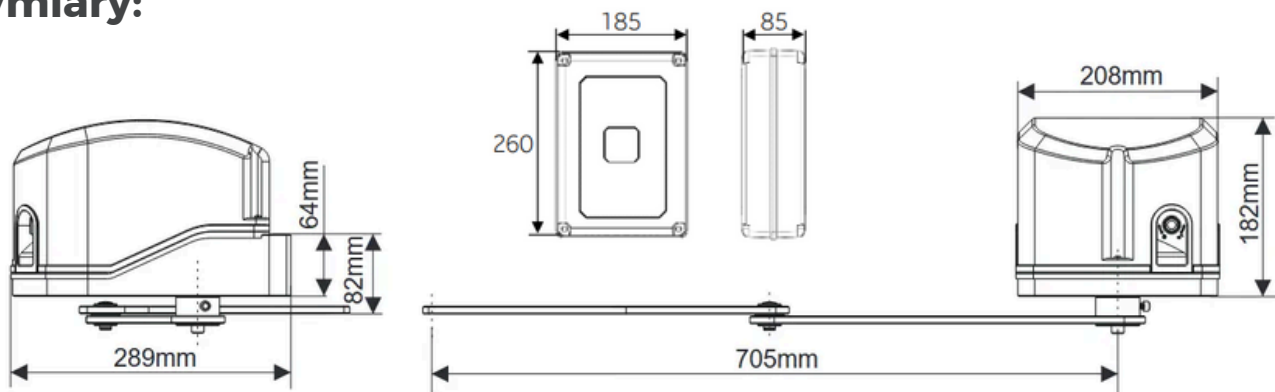
Wymiary:

Dostępne warianty:

W ofercie dostępne są również inne napędy do bram skrzydłowych z serii ETM

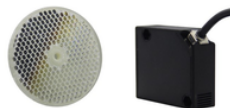
Model	ETM-01 Light	ETM-01 Fortis	ETM-01 Fortis LS	ETM-02	ETM-03	ETM- Fold
Maksymalna długość skrzydła	2m	2,5m	3m	3,5m	4m	3m
Waga skrzydła	150kg	300kg	300 kg	350kg	400kg	300kg
Głębokość osadzenia zawiasu	do 10cm	do 10cm	do 15cm	do 23cm	do 23cm	do 32cm
Wypełnienie skrzydła	20%	75%	75%	90%	100%	50%
Intensywność użytkowania	niska	średnia	średnia	średnia	wysoka	średnia

Kompatybilne akcesoria:**PILOTY ZDALNEGO STEROWANIA****PS-01****PS-02****PS-03****PS-10****LAMPY SYGNALIZACYJNE****LS-U****LS-K****FOTOKOMÓRKI****FK-02****FK-03****ZEWNETRZNE MODUŁY STERUJĄCE****RC-ZW****PZ-01****SBW-02/ANT****PROXIMA SOS****KLAWIATURY KODOWE****KZ-01****KZ-03**

Kompatybilne akcesoria:

ELEKTROZACZEPY



EZ-01



EZ-02

ZASILANIE AWARYJNE



AWARYJNE ZASILANIE
24 V