

Napęd do bramy skrzydłowej

ETM-01 Fortis

Napęd bramy skrzydłowej ETM-01 FORTIS przeznaczony jest do bram na metalowych słupkach o wadze skrzydła do 300 kg i długości do 2,5 m, przy odległości zawiasu od krawędzi słupka nie większej niż 10 cm. Zestaw wyposażony jest w solidne siłowniki, centralę sterującą i komplet zabezpieczeń. Wysokiej jakości materiały gwarantują długotrwałe i bezpieczne użytkowanie. Dodatkowe funkcje obejmują awaryjne zasilanie akumulatorowe oraz ręczne otwieranie w przypadku przerwy w dostawie prądu. Napęd obsługuje zarówno przewieszne, jak i zabudowane skrzydła oraz może pracować bez odbojników.

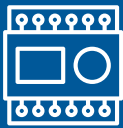

PROFESJONALNA
CENTRALA
STERUJĄCA



CICHA ORAZ
SZYBKA PRACA



DEDYKOWANE
UCHWYTY
MONTAŻOWE



METALOWA
PRZEKŁADNIA

Funkcje podstawowe:

- waga skrzydła do 300 kg
- długość skrzydła do 2,5 m
- solidny silnik 24V DC
- pewna i stabilna praca
- prosty montaż oraz łatwa obsługa
- wytrzymała metalowa przekładnia
- samohamowność
- profesjonalna centrala sterująca
- nowoczesny design
- możliwość sterowania z zewnętrznych przycisków lub modułów, np. WiFi, GSM, itp.
- zabezpieczenia optyczne, amperometryczne i termiczne
- miękki start i stop
- funkcja automatycznego zamykania bramy po ustawionym czasie
- otwieranie jednego skrzydła – furtka

Specyfikacja techniczna:

Zasilanie	230VAC/50Hz
Silnik	24VDC/60W
Skok siłownika	300 mm
Max. ciężar skrzydła bramy	300 kg
Max. długość skrzydła bramy	2,5m
Min. przewiewność skrzydła bramy	25%
Max. głębokość osadzenia zawiasu od krawędzi słupka	10 cm
Klasa szczelności	IP55
Zatrzymywanie skrzydeł	Oporowo - system przeciążeniowy
Zabezpieczenia	Termiczne, amperometryczne, czasowe
Zasięg zdalnego sterowania	Max. 100m
Stosowanie odbojnika	Opcjonalne
Temperatura pracy	-25°C ~ +65°C
Dzienna ilość cykli	≤480 (20/60 min.)

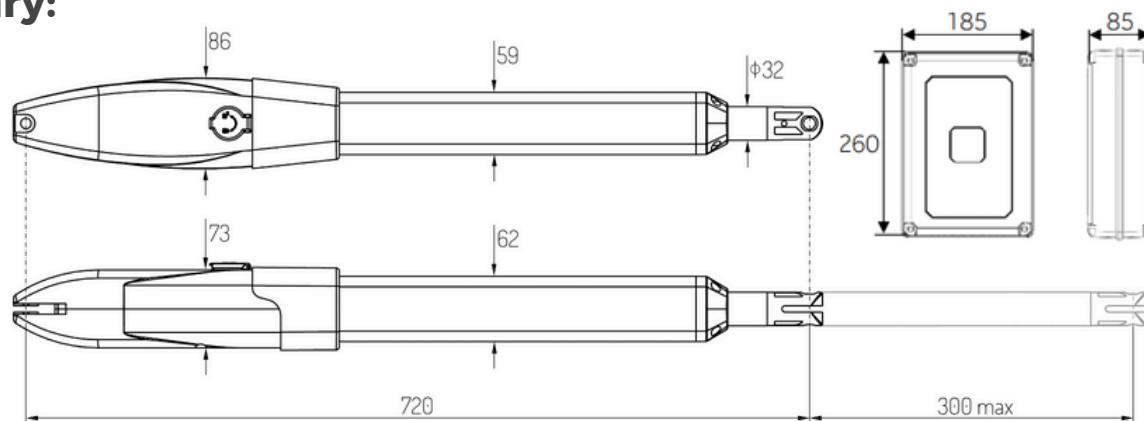
Wymiary:

Dostępne warianty:

W ofercie dostępne są również inne napędy do bram skrzydłowych z serii ETM

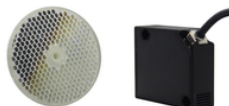
Model	ETM-01 Light	ETM-01 Fortis	ETM-01 Fortis LS	ETM-02	ETM-03	ETM Fold
max. długość skrzydła	2m	2,5m	3m	3,5m	4m	3m
Waga skrzydła	150kg	300kg	300 kg	350kg	400kg	300kg
Głębokość osadzenia zawiasu	do 10cm	do 10cm	do 15cm	do 23cm	do 23cm	do 32cm
Wypełnienie skrzydła	20%	75%	75%	90%	100%	50%
Intensywność użytkowania	niska	średnia	średnia	średnia	wysoka	średnia

Kompatybilne akcesoria:**PILOTY ZDALNEGO STEROWANIA****PS-01****PS-02****PS-03****PS-10****LAMPY SYGNALIZACYJNE****LS-U****LS-K****FOTOKOMÓRKI****FK-02****FK-03****ZEWNĘTRZNE MODUŁY STERUJĄCE****RC-ZW****PZ-01****SBW-02/ANT****PROXIMA SOS****KLAWIATURY KODOWE****KZ-01****KZ-03**

Kompatybilne akcesoria:

ELEKTROZACZEPY



EZ-01



EZ-02

ZASILANIE AWARYJNE



AWARYJNE ZASILANIE
24 V