



ETM-LIFT

NAPĘD DO BRAM GARAŻOWYCH

INSTRUKCJA OBSŁUGI I MONTAŻU



SPIS TREŚCI

1) OGÓLNE WYMAGANIA W ZAKRESIE BEZPIECZEŃSTWA	3
2) OPIS PRODUKTU	4
3) MONTAŻ	6
4) POŁĄCZENIE ELEKTRYCZNE	8
a) RODZAJE OKABLOWANIA I PODŁĄCZENIE ZASILANIA	8
b) SCHEMAT PODŁĄCZENIA DODATKOWYCH AKCESORIÓW	8
5) PROGRAMOWANIE	9
a) USTAWIENIE POZYCJI KRAŃCOWYCH	9
b) KASOWANIE ZAPAMIĘTANYCH POZYCJI KRAŃCOWYCH	9
c) REGULACJA SIŁY	9
d) PROGRAMOWANIE PILOTÓW	9
e) KASOWANIE PILOTÓW	9
f) AKTYWACJA FUNKCJI BLOKADY PILOTA	10
g) AKTYWACJA ZŁĄCZA FOTOKOMÓREK	10
h) AUTOZAMYKANIE	10
6) INNE CZYNNOŚCI	11
a) AWARYJNE OTWIERANIE - TRYB MANUALNY	11
b) KONSERWACJA	11
7) ROZWIĄZYWANIE PROBLEMÓW	12
8) DEKLARACJA ZGODNOŚCI	13

1. OGÓLNE WYMAGANIA W ZAKRESIE BEZPIECZEŃSTWA

 **UWAGA!** Niestosowanie się do instrukcji prowadzi do nieprawidłowego montażu, co może grozić uszkodzeniem sprzętu lub zagrożeniem życia użytkownika.

 **UWAGA!** Postępować zgodnie z instrukcją obsługi. Należy zachować instrukcję na czas używania produktu.

1. Przed rozpoczęciem montażu należy dobrze zapoznać się z niniejszą instrukcją obsługi, a także upewnić się czy wszystkie dostarczone komponenty są w stanie pozwalającym na ich instalacje.
2. Produkt nie jest przeznaczony do obsługi przez dzieci, osoby o ograniczonych zdolnościach fizycznych, zmysłowych bądź umysłowych czy osoby nieposiadające odpowiedniego doświadczenia i wiedzy.
3. Produkt został stworzony i zaprojektowany, do użytku tylko w określony sposób. Każde nietypowe użycie może spowodować uszkodzenie urządzenia oraz być źródłem potencjalnego niebezpieczeństwa dla użytkowników.
4. Należy zadbać, aby w pobliżu zautomatyzowanej bramy nie znajdowały się zwierzęta, dzieci oraz osoby postronne.
5. Przed przystąpieniem do jakichkolwiek prac przy urządzeniu należy odciąć zasilanie.
- 6. W sieci zasilającej instalacji należy we własnym zakresie zadbać o zabezpieczenie zapobiegające przeciążeniom, zapewniające całkowite odłączenie w warunkach określonych przez III kategorię przepięciową.**
7. Z produktem należy obchodzić się delikatnie, chroniąc je przed zgnieceniami, uderzeniami, upadkiem lub kontaktem z jakiegokolwiek rodzaju płynami. Nie umieszczać urządzenia w pobliżu źródeł ciepła i nie wystawiać go na działanie otwartego ognia.
8. Użytkownikowi zabrania się podejmowania jakichkolwiek prób naprawy czy innych modyfikacji bez kontaktu z serwisem.
9. Niestosowanie się do instrukcji i uwag w niej zawartych może prowadzić do uszkodzenia urządzenia i utraty gwarancji. W takich przypadkach, nie obowiązuje rękojmia za wady materialne.
10. Firma Elektrobim nie ponosi odpowiedzialności za szkody płynące z nieprawidłowego użycia wyrobu lub użycia wyrobu niezgodnie z przeznaczeniem.

2. OPIS PRODUKTU

Napęd ETM-LIFT zaprojektowany został jako urządzenie przeznaczone do automatyzacji uchylnych bram garażowych. Produkt wyposażony jest w napęd łańcuchowy blokujący bramę w stanie zamkniętym przez co nie ma potrzeby stosowania dodatkowego elektrozamka. W przypadku braku napięcia sieci 230V awaryjne otwieranie umożliwia dźwignia wysprzęglająca znajdująca się na wózku jezdnym prowadnicy.

SPECYFIKACJA NAPĘDÓW	ETM-LIFT
ZASILANIE	230 V~ 50Hz
MAKS. WYSOKOŚĆ SKRZYDŁA (M)*	2,5
MAKS. POWIERZCHNIA SKRZYDŁA (M ²)	12
ELEMENT NAPĘDOWY	ŁAŃCUCH
ZASIĘG ZDALNEGO OTWIERANIA (M)	~50
TEMPERATURA PRACY (°C)	-30 – +60
STOPIEŃ OCHRONY	IP22
CZĘSTOTLIWOŚĆ NOŚNA PILOTÓW (MHZ)	433,92

*- dotyczy bram garażowych uchylnych

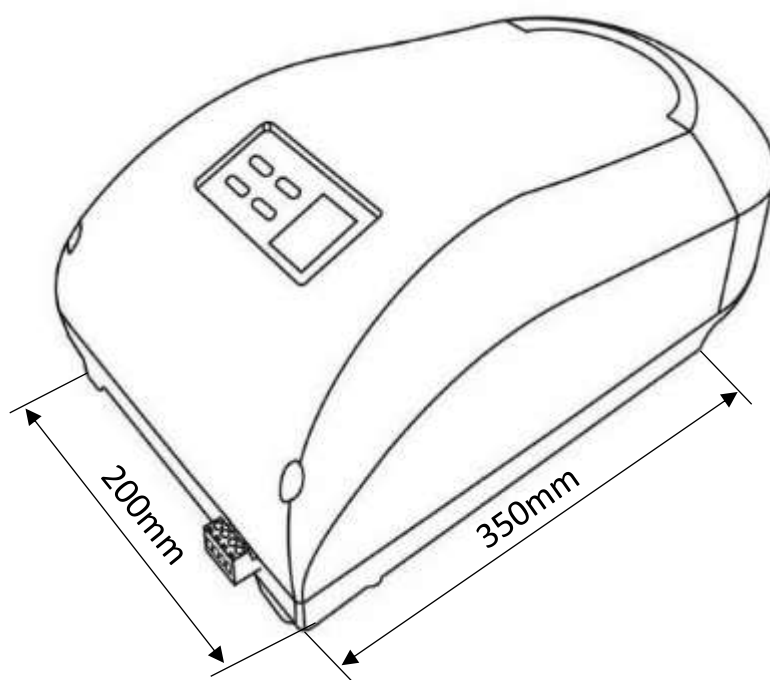

Rys. 1

WIDOK PANELU PRZEDNIEGO

1. Wyświetlacz
2. Przyciski

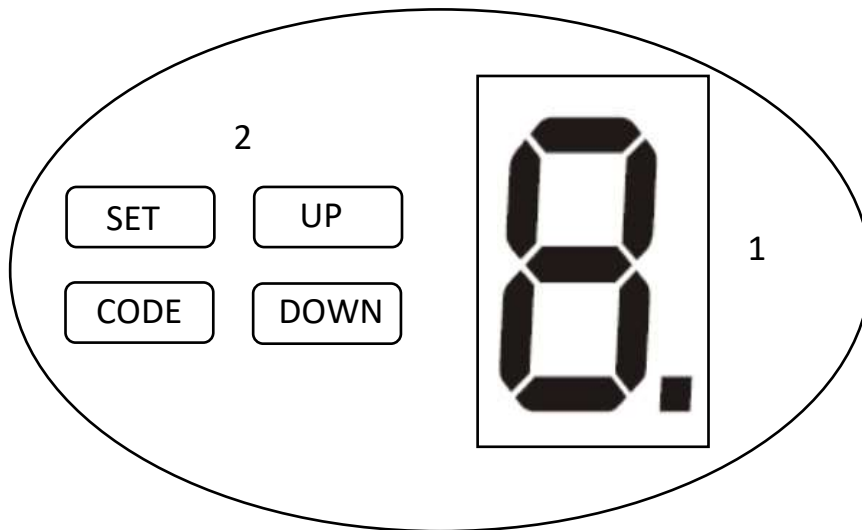

Rys. 2

Charakterystyka głównych funkcji:

- Funkcja miękkiego start i miękkiego stop.
- Funkcja automatycznego zamykania regulowana w zakresie od 1 do 120 sekund.
- Zabezpieczenie termiczne przed przegrzaniem silnika.
- Zabezpieczenie przeciążeniowe w przypadku napotkania przeszkody.
- Wyświetlacz LED sygnalizujący stan pracy automatu.
- Możliwość obsługi do 20 pilotów.
- Możliwość podłączenia zewnętrznych przycisków zewnętrznych oraz urządzeń sterujących (np., moduł GSM, radiodbiornik).
- Ręczne wysprężenie bramy w razie braku napięcia sieci 230V.
- Doświetlenie garażu lampą LED.

3. MONTAŻ

Automat można montować tylko na w pełni sprawnych bramach. Nie wolno montować automatu na bramach, które zacinają się podczas ruchu, poruszają się z nadmiernym oporem lub bramach pokrzywionych.

! Uwaga! Link do filmu z przykładowym montażem automatu oraz jego regulacji znajduje się na stronie 10.

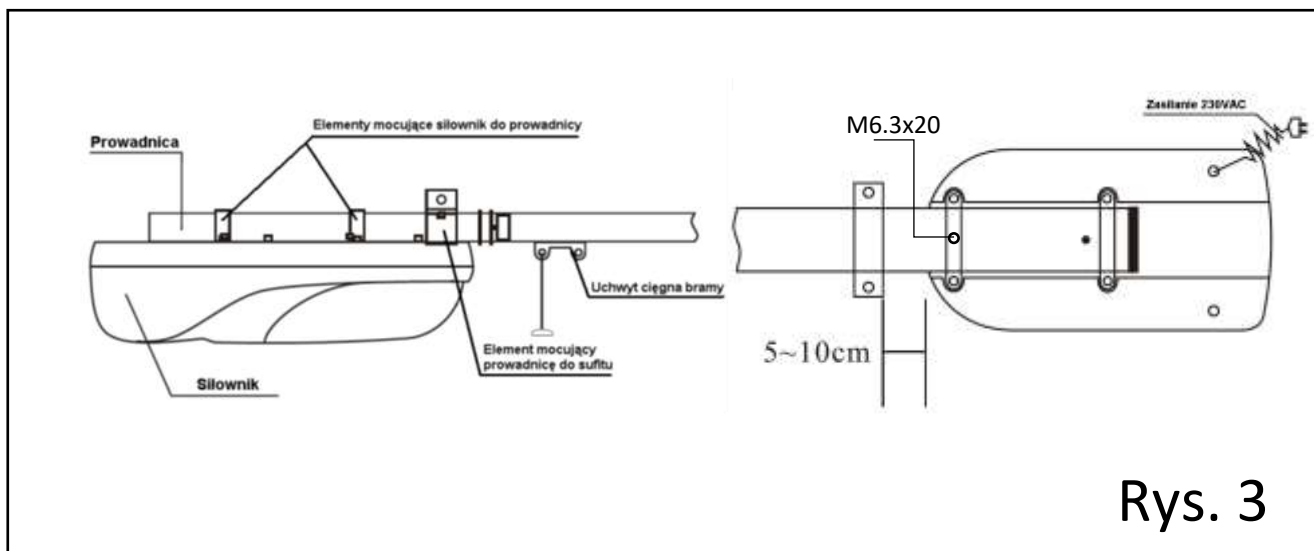

Na początku należy sprawdzić czy drzwi można swobodnie otworzyć i zamknąć ręcznie. Ściana nad drzwiami musi być wystarczająco wytrzymała, aby utrzymać zamocowany wspornik. Wyznaczyć środek bramy oraz wysokość mocowania napędu. Zmontować szynę prowadzącą za pomocą łączników. Zwrócić uwagę na poprawny montaż napinacza łańcucha: sprężyna napinacza musi być zamontowana od zewnętrznej strony czoła prowadnicy i zablokowana nakrętką kołnierkową.

W kolejnym kroku zamontować siłownik na prowadnicy jak na rysunku nr 3. Zamocować wspornik ścienny do wymierzonych miejsc (rys.4). Następnie przymocować prowadnicę z zamocowanym siłownikiem jednym końcem do ściany (Rys 5.) do przygotowanego wcześniej wspornika. Umieścić automat na podłodze, podkładając karton, w celu uniknięcia zarysowań. Umieścić i podeprzeć napęd tak, aby prowadnica ustawiona była poziomo i pasowała do linii centralnej. Umieścić drewniany klocek między prowadnicą, a skrzydłem bramy. Przymocować prowadnicę do sufitu.

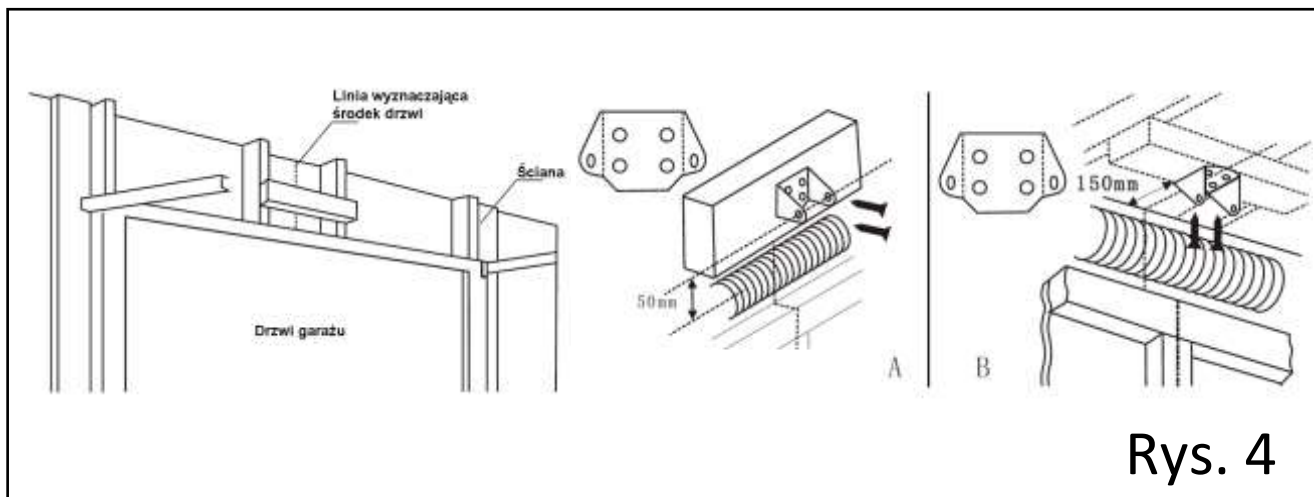

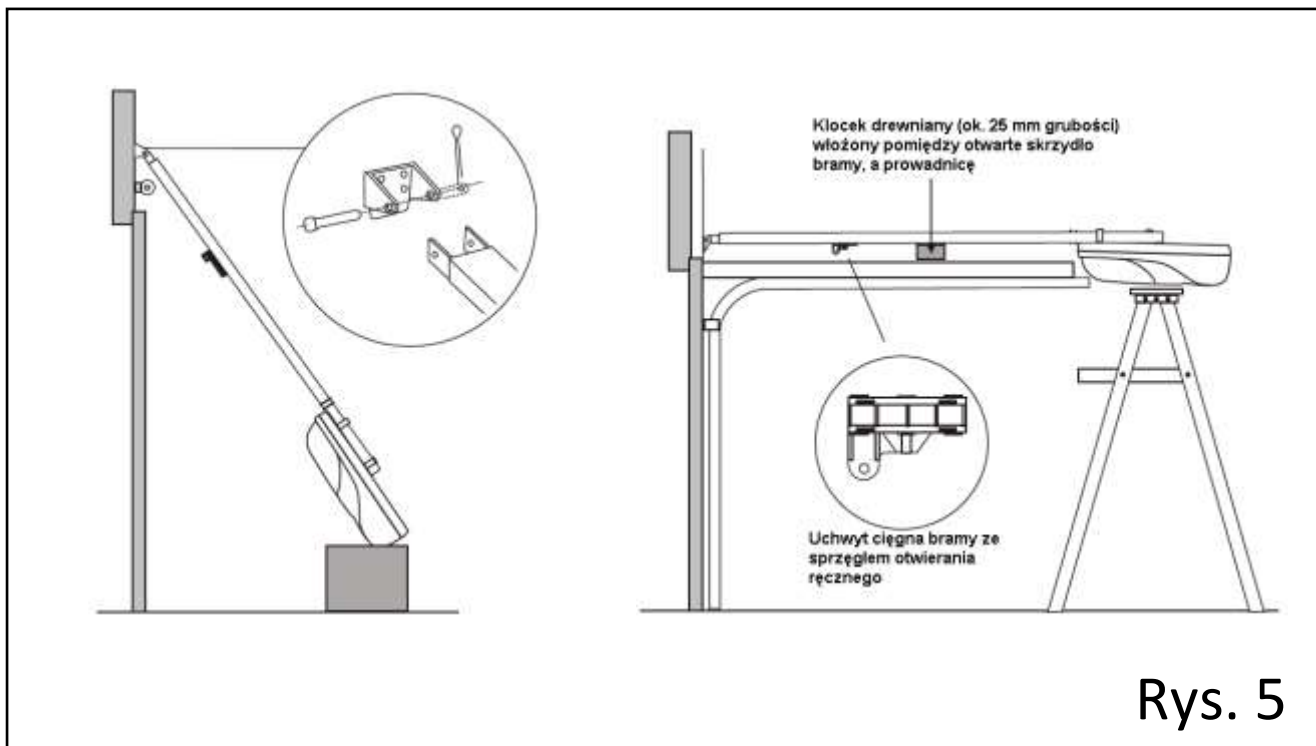

Rys. 5

Po przymocowaniu prowadnicy z siłownikiem do ściany i do sufitu usunąć drewniany klocek pomiędzy prowadnicą a skrzydła bramy. Zamknąć bramę garażową i w górnej części skrzydła na środku zamocować elementy ciągną bramy. Zwolnić sprzęgło otwierania ręcznego i uchwyt ciągną bramy ze sprzęgłem otwierania ręcznego przesunąć na prowadnicę w kierunku skrzydła bramy w jej pobliże (patrz rys 5).

Skręcić ze sobą płaskownik ciągną bramy i zgiętą dźwignię ciągną bramy i przymocować z jednej strony do elementów ciągną bramy na skrzydle, a z drugiej strony do uchwytu ciągną bramy na prowadnicy jak na rysunku numer 6.

Na koniec po prawidłowo przeprowadzonej procedurze programowania pozycji krańcowych (patrz str.9), należy otworzyć bramę i przed uchwytem ciągną bramy zamontować mechaniczny ogranicznik otwarcia bramy. Ogranicznik ten powinien być montowany w odległości ok. 0,5 cm przed ciągnem tak, aby podczas normalnej pracy uchwyt nie dojeżdżał do niego (rys. 7). Regulowany ogranicznik dodatkowo zabezpiecza, aby nie przekroczyć maksymalnego zakresu otwarcia bramy

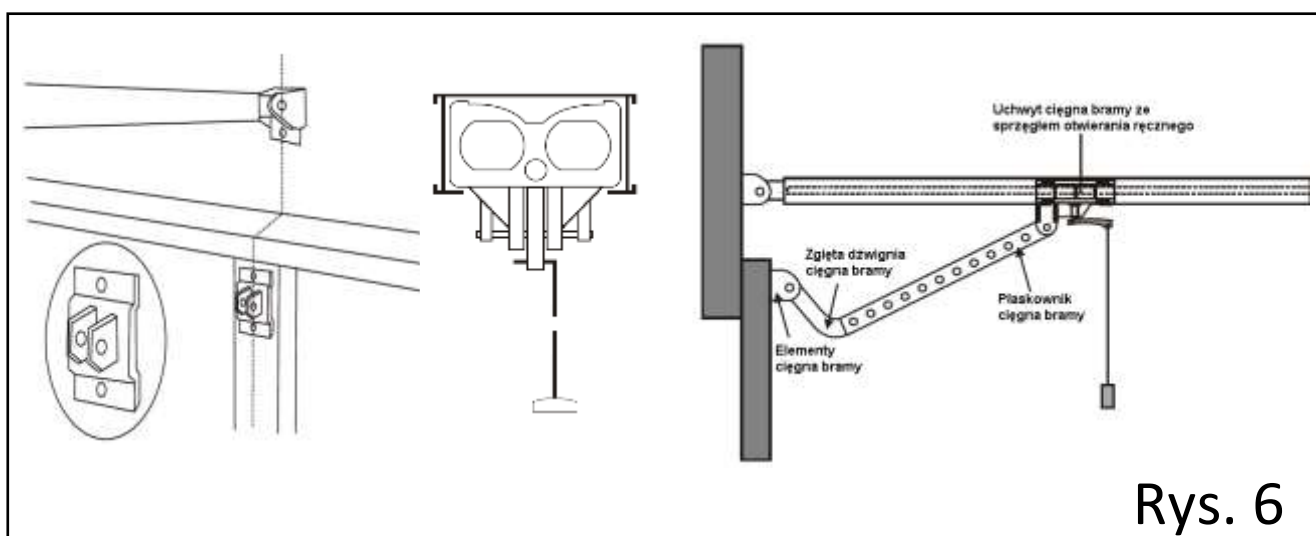

Rys. 6

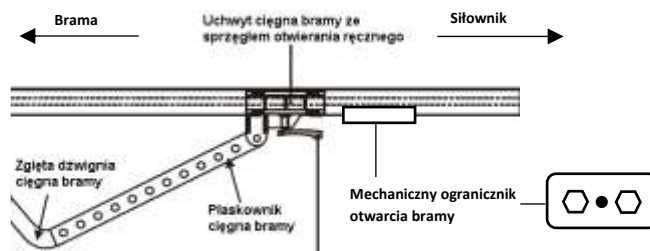

Rys. 7

4. POŁĄCZENIE ELEKTRYCZNE

RODZAJE OKABLOWANIA I PODŁĄCZENIE ZASILANIA

- Zasilanie sieciowe 230VAC należy podłączyć do sprawnego gniazdka sieciowego za pomocą wtyczki
- Fotokomórki* podłączane są za pomocą przewodów 4 x 0,5mm² do odbiornika oraz 2 x 0,5mm² do nadajnika.
- Przyciski sterowania ręcznego* należy podłączyć przewodem dwużyłowym 2 x 0,5mm²

*- połączenie opcjonalne

! Uwaga! Przed przystąpieniem do jakichkolwiek prac elektrycznych przy urządzeniu należy odłączyć zasilanie.

SCHEMAT PODŁĄCZENIA DODATKOWYCH AKCESORIÓW

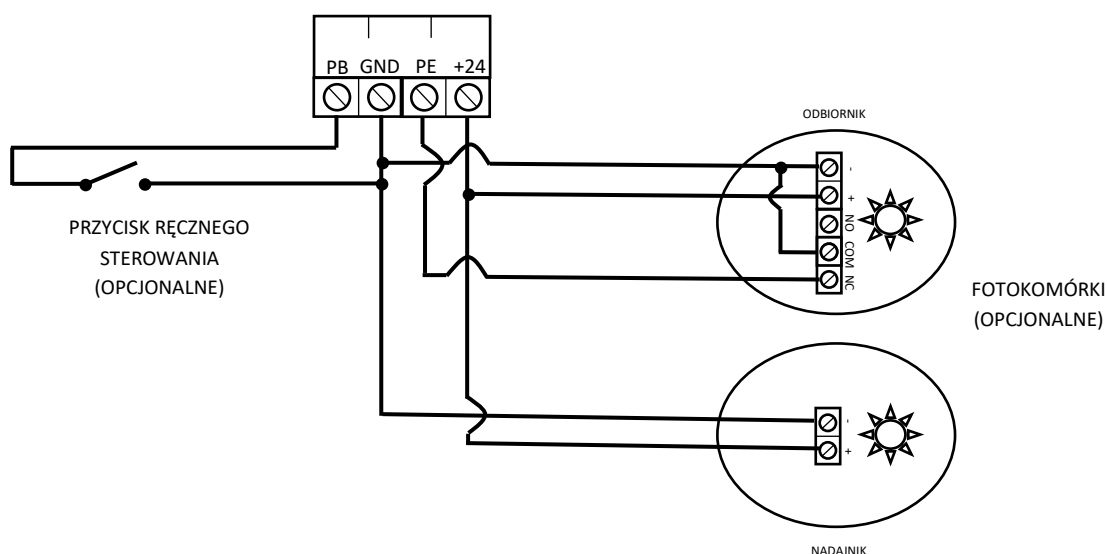

Rys. 8

5. PROGRAMOWANIE

USTAWIANIE POZYCJI KRAŃCOWYCH

Przed przystąpieniem do programowania sterownika należy zamknąć bramę ręcznie, zablokować sprzęgło otwierania ręcznego, a następnie włączyć zasilanie siłownika. Wyświetlacz powinien się zaświecić sygnalizując stan czuwania napędu. Nacisnąć i przytrzymać przycisk "SET" aż na wyświetlaczu pojawi się symbol "1". Naciskając klawisz „UP” otworzyć bramę do punktu, w którym ma się zawsze zatrzymywać w pozycji otwartej. Klawiszem "SET" potwierdzić ustawienie. Na wyświetlaczu pojawi się symbol "2". Zamknąć bramę wciskając i przytrzymując przycisk „DOWN”. Potwierdzić ustawienie dla pozycji zamkniętej wciskając „SET”. Brama otworzy się i zamknie automatycznie celem weryfikacji poprawności ustawień pozycji krańcowych. Proces programowania pozycji zakończony.

 **Uwaga!** Podczas przeprowadzania procedury programowania nie należy dojeżdżać do końca zakresu pracy wózka. Jeśli podczas programowania wózek dojedzie do jednego z końców zakresu pracy lub wystąpi krótkotrwały skok obciążenia (przeciążenie). Po zakończeniu przejazdu testowego potwierdzającego poprawność ustawień może zostać wyświetlony błąd "L" lub "H" w zależności od pozycji przy której wystąpił problem. W takim przypadku należy ponowić procedurę programowania mając na uwadze powyższe.

KASOWANIE ZAPAMIĘTANYCH POZYCJI KRAŃCOWYCH

Istnieje możliwość skasowania zapamiętanych pozycji krańcowych, żeby potem można było zaprogramować je od nowa. W tym celu należy przytrzymać przycisk "SET" do momentu, aż na wyświetlaczu pojawi się symbol "1", a następnie go zwolnić. Potem dwukrotnie krótko naciskając przycisk "SET" przejść do migającego symbolu "L". Kiedy symbol "L" zgaśnie na wyświetlaczu pojawi się symbol "-" (środkowa kreska), co będzie oznaczać skasowanie zapamiętanych pozycji krańcowych.

REGULACJA SIŁY

Nacisnąć i przytrzymać przycisk "SET", po tym jak na wyświetlaczu pojawi się symbol "3" zwolnić przycisk „SET”. Sterownik wyświetli aktualną wartość parametru przeciążeniowego (domyślna wartość: 5). Celem zwiększania/zmniejszania wartości czułości układu przeciążeniowego wciskać przycisk „UP” lub „DOWN”. Maksymalna wartość parametru przeciążeniowego to 9 (największa dopuszczalna siła), minimalna 1 (najmniejsza dopuszczalna siła).

PROGRAMOWANIE PILOTÓW

W celu wgrania pilota do napędu krótko nacisnąć i zwolnić przycisk „CODE”. Urządzenie wejdzie w tryb programowania pilotów sygnalizując ten stan wyświetleniem symbolu "." na wyświetlaczu. Następnie należy nacisnąć dwukrotnie wybrany przycisk w pilocie. Automat zasygnalizuje wprogramowanie pilota mrugającym symbolem ".". Czynność należy powtórzyć z każdym pilotem. Urządzenie jest w stanie zapamiętać maksymalnie 20 pilotów. W przypadku zapełnienia pamięci urządzenia na wyświetlaczu po wciśnięciu przycisku „CODE” zostanie wyświetlony symbol „F”.

UWAGA! Nie programować pilotów PS-01, PS-02 oraz PS-03 przy użyciu pierwszego górnego przycisku, ponieważ jest on zarezerwowany do obsługi funkcji blokady pilota.

KASOWANIE PILOTÓW

Wcisnąć i przytrzymać przycisk „CODE”, na wyświetlaczu pojawi się mrugający co około 1.sek symbol „.”, po około 10sek. Zostanie wyświetlony symbol „C” potwierdzający wykasowanie pamięci pilotów.

AKTYWACJA FUNKCJI BLOKADY PILOTA

Automat ETM-LIFT posiada funkcję blokowania pilota w celu zabezpieczenia przez otwarciem bramy po przypadkowym naciśnięciu przycisku w pilocie (np. kluczami w kieszeni). Aby ustawić tą funkcję należy przytrzymać przycisk **"SET"** do momentu aż wyświetlacz pokaże symbol **"4"**. Następnie przyciskami **„UP”** lub **„DOWN”** należy ustawić odpowiednią wartość na wyświetlaczu: **0** – funkcja nieaktywna, **1** – funkcja aktywna.

Przy aktywnej funkcji blokowania napędu na sygnał pilota automat przestanie reagować na sygnał z pilota po upływie około 30 sekund od zamknięcia bramy. Aby możliwe było otwarcie bramy pilotem trzeba najpierw nacisnąć przycisk **pierwszy dolny** (w fabrycznych pilotach) lub **pierwszy górny** (w pilotach PS-01, PS-02 i PS-03), a następnie przycisk obsługujący automat.

AKTYWACJA ZŁĄCZA FOTOKOMÓREK

Napęd ETM-LIFT posiada złącze umożliwiające podłączenie dodatkowego zabezpieczenia w postaci fotokomórek. Domyślnie złącze to jest nieaktywne i w przypadku chęci skorzystania z takiego zabezpieczenia po podłączeniu fotokomórek zgodnie z schematem widocznym na Rys 8 należy aktywować tą funkcjonalność w sterowniku. W tym celu wcisnąć i przytrzymać przycisk **"DOWN"**, aż pojawi się symbol **„-”**. Urządzenie wyświetli aktualny stan złącza wyświetlając symbol **„| |”** (złącze fotokomórek nieaktywne) lub **„H”** (złącze fotokomórek aktywne). Celem aktywacji złącza wcisnąć przycisk **„UP”** (wyświetli się symbol **„H”**) celem dezaktywacji złącza wcisnąć przycisk **„DOWN”** (wyświetli się symbol **„| |”**). Wybór należy zatwierdzić wciskając przycisk **„SET”**.

FUNKCJA AUTOMATYCZNEGO ZAMYKANIA

Sterownik automatu wyposażony jest w funkcję automatycznego zamykania. Domyślnie funkcja ta jest wyłączona. W przypadku chęci jej aktywacji należy wcisnąć i przytrzymać przycisk **"UP"**, aż pojawi się symbol **„-”**. Następnie sterownik wyświetli wartość w przedziale 0-9 odpowiadającą ilości minut do automatycznego zamknięcia. Ustawienie wartości 0 (wartość domyślna) wyłączy funkcję automatycznego zamykania. Wybór należy zatwierdzić wciskając przycisk **„SET”**. **Do poprawnego działania tej funkcji wymaga się fotokomórek.**

6. INNE CZYNNOSCI

AWARYJNE ROZBLOKOWYWANIE – TRYB MANUALNY

W przypadku braku napięcia zasilania, brama garażowa może być otwierana ręcznie przez rozblokowanie sprzęgła otwierania ręcznego za pomocą uchwytu na lince zamocowanego do dźwigni sprzęgła. Po zamknięciu ręcznym bramy, sprzęgło automatycznie się blokuje. Po powrocie napięcia zasilania wszystkie wprowadzone ustawienia są pamiętane. Jeśli napięcia zasilania nie ma przez zbyt długi czas, to należy odkręcić płaskownik ciągną od uchwytu ciągną na prowadnicy i zgiętą dźwignię sprzęgła od elementów ciągną na skrzydle bramy, aby można było wygodnie bramę otwierać i zamykać ręcznie.

KONSERWACJA

Przynajmniej raz na pół roku:

- Sprawdzenie ustawienia wyłącznika przeciążeniowego
- Sprawdzenie ustawienia i działania fotokomórek jeśli są zamontowane
- Sprawdzenie stanu łańcucha napędowego

! Uwaga! W przypadku problemów z wgraniem pilota lub innymi problemami z montażem i regulacją, polecamy zapoznanie się z wideoinstrukcjami dostępnymi na naszej stronie www.elektrobim.pl w zakładce pomoc lub skanując kod QR znajdujący się po prawej stronie.



7. ROZWIĄZYWANIE PROBLEMÓW

Problem	Możliwe przyczyny	Rozwiązanie
Silnik nie pracuje po naciśnięciu przycisku w pilocie	<ol style="list-style-type: none"> 1. Brak napięcia zasilania 2. Przepalony bezpiecznik 3. Uszkodzony pilot 4. Pilot wykasowany z pamięci odbiornika 	<ol style="list-style-type: none"> 1. Sprawdzić zasilanie 2. Sprawdzić bezpieczniki 3. Użyć innego pilota 4. Wprogramować pilot do pamięci odbiornika
Zbyt mały zasięg zdalnego sterowania	<ol style="list-style-type: none"> 1. Wyładowana bateria w pilocie 2. Uszkodzony pilot 3. Zbyt duży poziom zakłóceń elektromagnetycznych w otoczeniu 	<ol style="list-style-type: none"> 1. Wymienić baterię 2. Wymienić pilot 3. Wymienić piloty i odbiornik na pracujące z inną częstotliwością
Drzwi cofają się przed całkowitym zamknięciem	Ustawiono zbyt mały poziom siły zamykania i otwierania	Zwiększyć poziom siły zamykania i otwierania
Duży hałas wytwarzany przez łańcuch napędowy	<ol style="list-style-type: none"> 1. Łańcuch jest zbyt luźny 2. Prowadnica nie jest ustawiona prostopadle do skrzydła bramy 	<ol style="list-style-type: none"> 1. Naciągnąć łańcuch 2. Poprawić ustawienie prowadnicy względem skrzydła bramy
Niespodziewane zatrzymanie przed całkowitym otwarciem	<ol style="list-style-type: none"> 1. Ustawiono zbyt małą siłę zamykania i otwierania 2. Skrzydło bramy jest zbyt ciężkie 3. Zbyt mała moc automatu 	<ol style="list-style-type: none"> 1. Zwiększyć poziom siły otwierania i zamykania 2. Wyregulować siłownik sprężynowy 3. Zmienić automat na mocniejszy



Zgodnie z przepisami ustawy z dnia 29 lipca 2005 r. o zużyтым sprzęcie elektronicznym zabronione jest umieszczanie łącznie z innymi odpadami zużytego sprzętu oznakowanego symbolem przekreślonego kosza. Użytkownik, który zamierza pozbyć się produktu, jest zobowiązany do oddania zużytego sprzętu elektronicznego lub elektrycznego do punktu zbierania zużytego sprzętu. Punkty zbierania prowadzone są m. in. przez sprzedawców hurtowych i detalicznych tego sprzętu oraz przez gminne jednostki organizacyjne prowadzące działalność w zakresie odbierania odpadów.

Deklaracja zgodności nr. 26/03-2023

Zgodność z Dyrektywami: 2014/30/UE (EMC); 2014/35/UE (LVT)

Nazwa dostawcy: ELEKTROBIM Sp. z o.o. spółka komandytowa

Adres: Aleja „Solidarności” 68/121, 00-240 Warszawa, Polska

Osoba odpowiedzialna za zredagowanie dokumentacji technicznej: ELEKTROBIM Sp. z o.o. spółka komandytowa

Typ produktu: napęd do bramy garażowej

Model: ETM-LIFT

ELEKTROBIM Sp. z o.o. spółka komandytowa oświadcza, na własną odpowiedzialność, że wyżej wymieniony produkt jest zgodny z następującymi dyrektywami:

- **Dyrektywa Parlamentu Europejskiego i Rady 2014/30/UE z 26 lutego 2014r.** w sprawie harmonizacji ustawodawstw państw członkowskich odnoszących się do kompatybilności elektromagnetycznej (wersja przekształcona).
- **Dyrektywa Parlamentu Europejskiego i Rady 2014/35/UE z 26 lutego 2014r.** w sprawie harmonizacji ustawodawstw państw członkowskich odnoszących się do udostępniania na rynku sprzętu elektrycznego przewidzianego do stosowania w określonych granicach napięcia (wersja przekształcona).

Zastosowano Normy Techniczne:

EN 60730-1:2011; EN 61000-3-3:2013/A1:2019

W następstwie posiada oznaczenie CE.

Deklaracja Zgodności nie obejmuje wszelkich modernizacji dokonanych niezgodnie z instrukcją obsługi.

Warszawa, 10 kwietnia 2023r.

Elektrobim Sp. z o.o. Sp. k.
Prezesa Zarządu Komplementariusza
Jan Borowski
Jan Borowski

ELEKTROBIM